

SUPPORT ANTIVIBRATOIRE BRB



Les supports antivibratoires de cloche BRB Amc-Mecanocaucho® sont des antivibratoires qui travaillent l'élastomère en compression-cisaillement. Ils disposent d'une hauteur supérieure et fournissent grâce à cela une élasticité accrue et une fréquence propre plus basse. Cette gamme de supports est idéale pour les applications où l'isolation vibratoire est prioritaire.

Le support antivibratoires de cloche BRB est recommandable spécialement dans les applications où un isolement vibratoire supérieure est nécessaire, telles que l'isolement de machines rotatives et mobiles qui sont continuellement soumises continuellement à des chocs, dégivrement d'huile ou diesel, ainsi que l'exposition aux intempéries.

CARACTÉRISTIQUES TECHNIQUES

- La cloche métallique supérieure protège le caoutchouc de l'ozone, des rayons UV, du diesel ou des éventuelles contaminations d'huiles.
- Les parties métalliques ont reçu un traitement anti-corrosif adapté aux applications exposées aux intempéries. Conforme RoHs.
- Les supports sont dotés d'une butée intérieure anti-arrachement qui empêche le caoutchouc de travailler en traction, limitant son mouvement vertical ascendant.
- Les supports sont clairement identifiés, grâce aux indications de référence et de dureté gravées à la base, ce qui permet de reconnaître la pièce facilement, même après plusieurs années d'utilisation.
- La cloche incorpore dans sa partie supérieure des lignes en forme de croix qui améliorent leur raideur dans les applications mobiles et permet de surcroît une meilleure évacuation des huiles ou liquides qui peuvent éventuellement s'y précipiter.

APPLICATIONS

Ce support est approprié pour l'isolation de machines rotatives mobiles exposées à des chocs axiaux et radiaux, à des écoulements d'huile ou gasoil, ou aux intempéries. Spécialement intéressant pour les applications nécessitant un niveau d'isolation vibratoire supérieur.



DESIGNS

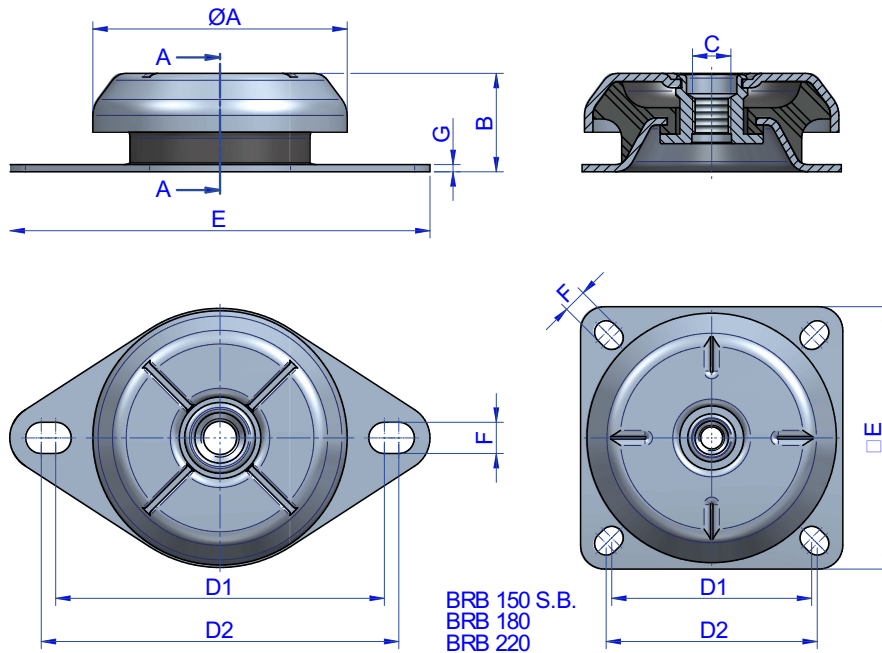

DIMENSIONS

Type	Couple de serrage Max. (Nm)	A (mm)	B (mm)	C (mm)	E (mm)	F (mm)	G (mm)	Poids (gr)	D1 Min. (mm)	D2 Max. (mm)	Shore	Charge Max. (kg)	Code
BRB 45	16	50	32	M-8	85	6,5	2	131	61	70	40 Sh	12	135137
											50 Sh	18	135138
											60 Sh	25	135139
BRB 50	16	50	25	M-8	85	6,5	2	117	61	70	40 Sh	20	135451
											50 Sh	40	135453
											60 Sh	60	135455
											70 Sh	80	135457
BRB 60	32	64	35	M-10	110	9	2,5	225	76,5	90,5	40 Sh	30	135101
											50 Sh	45	135405
											60 Sh	65	135103
											70 Sh	75	135104
BRB 65 M10	32	64	35	M-10	110	9	2,5	243	76,5	90,5	40 Sh	50	135421
											50 Sh	75	135422
											60 Sh	120	135423
											70 Sh	140	135424

DESIGNS

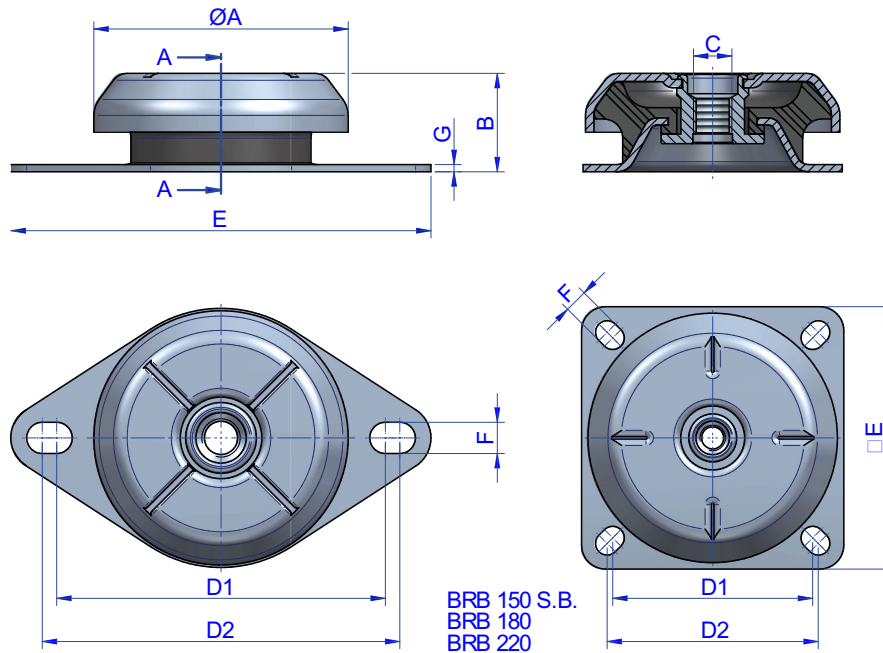

DIMENSIONS

Type	Couple de serrage Max. (Nm)	A (mm)	B (mm)	C (mm)	E (mm)	F (mm)	G (mm)	Poids (gr)	D1 Min. (mm)	D2 Max. (mm)	Shore	Charge Max. (kg)	Code
BRB 65 M12	55	64	35	M-12	110	9	2,5	243	76,5	90,5	40 Sh	50	135431
											50 Sh	75	135432
											60 Sh	120	135433
											70 Sh	140	135434
BRB 70	55	64	35	M-12	120	11	3	253	100	100	40 Sh	50	135251
											50 Sh	75	135252
											60 Sh	120	135253
											70 Sh	140	135254
BRB 80 M10	32	83	35	M-10	135	11	3	398	108	112	40 Sh	80	135231
											50 Sh	130	135232
											60 Sh	175	135233
											70 Sh	235	135234
BRB 80 M12	55	83	35	M-12	135	11	3	398	108	112	40 Sh	80	135275
											50 Sh	130	135276
											60 Sh	175	135277
											70 Sh	235	135278

DESIGNS

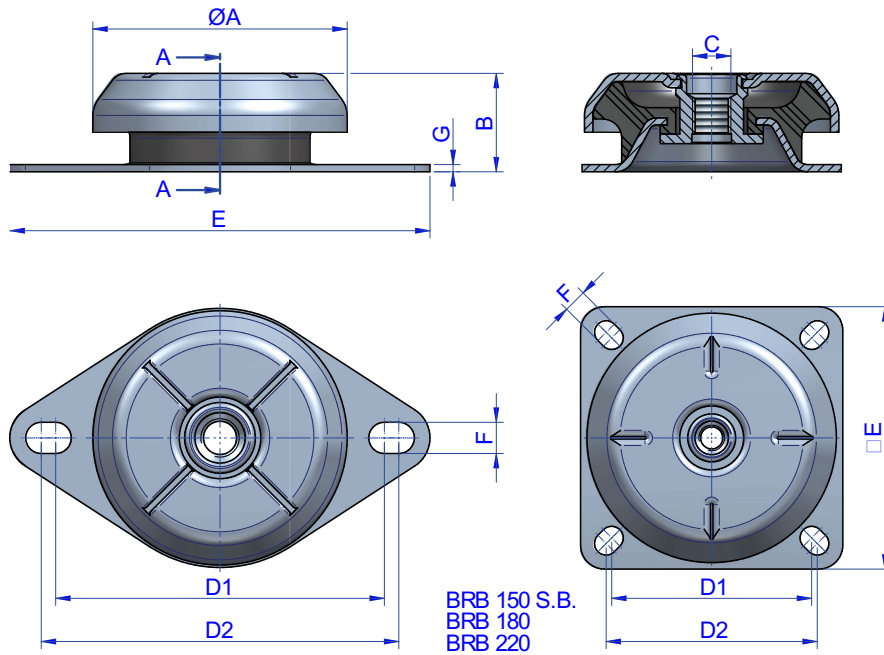

DIMENSIONS

Type	Couple de serrage Max. (Nm)	A (mm)	B (mm)	C (mm)	E (mm)	F (mm)	G (mm)	Poids (gr)	D1 Min. (mm)	D2 Max. (mm)	Shore	Charge Max. (kg)	Code
BRB 95 M10	32	92	39	M-10	150	10	3	657	122	126,6	40 Sh	150	135771
											50 Sh	260	135772
											60 Sh	330	135773
											70 Sh	390	135774
BRB 95 M12	55	92	39	M-12	150	10	3	657	122	126,6	40 Sh	150	135761
											50 Sh	260	135762
											60 Sh	330	135763
											70 Sh	390	135764
BRB 100 M12	55	92	42	M-12	130	11	3	857	110	110	40 Sh	200	135290
											50 Sh	305	135292
											60 Sh	400	135287
											70 Sh	500	135291
BRB 100 M16	125	92	42	M-16	130	11	3	857	110	110	40 Sh	200	135281
											50 Sh	305	135282
											60 Sh	400	135283
											70 Sh	500	135284

DESIGNS

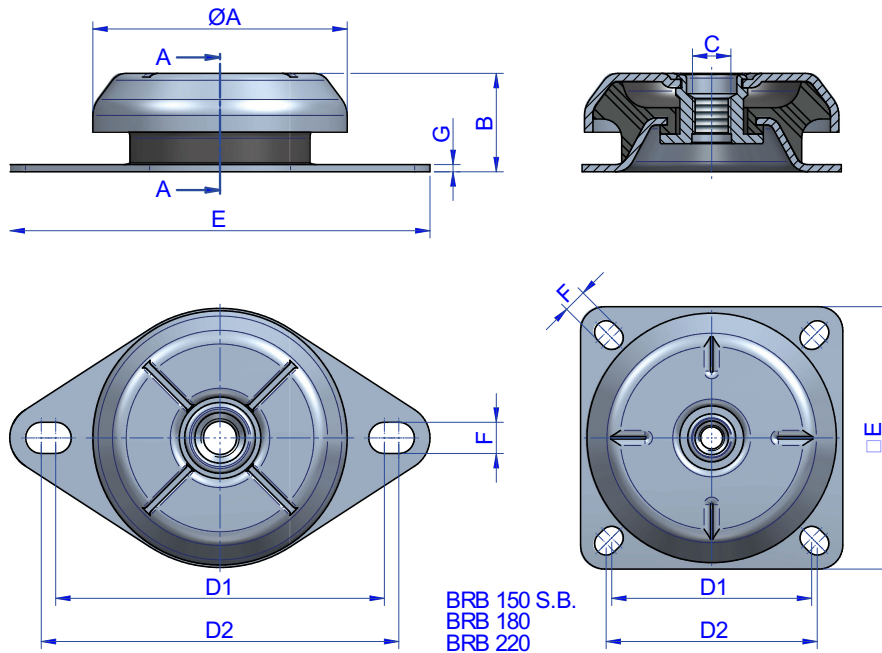

DIMENSIONS

Type	Couple de serrage Max. (Nm)	A (mm)	B (mm)	C (mm)	E (mm)	F (mm)	G (mm)	Poids (gr)	D1 Min. (mm)	D2 Max. (mm)	Shore	Charge Max. (kg)	Code
BRB 110 M12	55	106	41	M-12	175	13	3	857	137	149	40 Sh	200	135241
											50 Sh	305	135242
											60 Sh	420	135243
											70 Sh	450	135244
BRB 110 M16	125	106	41	M-16	175	13	3	857	137	149	40 Sh	200	135331
											50 Sh	305	135332
											60 Sh	420	135333
BRB 125	125	123	46,5	M-16	190	14	4	1170	154	162	40 Sh	350	135618
											50 Sh	500	135620
											60 Sh	700	135622
											70 Sh	900	135624
BRB 150 B.R.	125	156	53,5	M-16	164	14,5	4	2030	125	132	40 Sh	450	135205
											50 Sh	570	135206
											60 Sh	800	135207
											70 Sh	1000	135208

DESIGNS

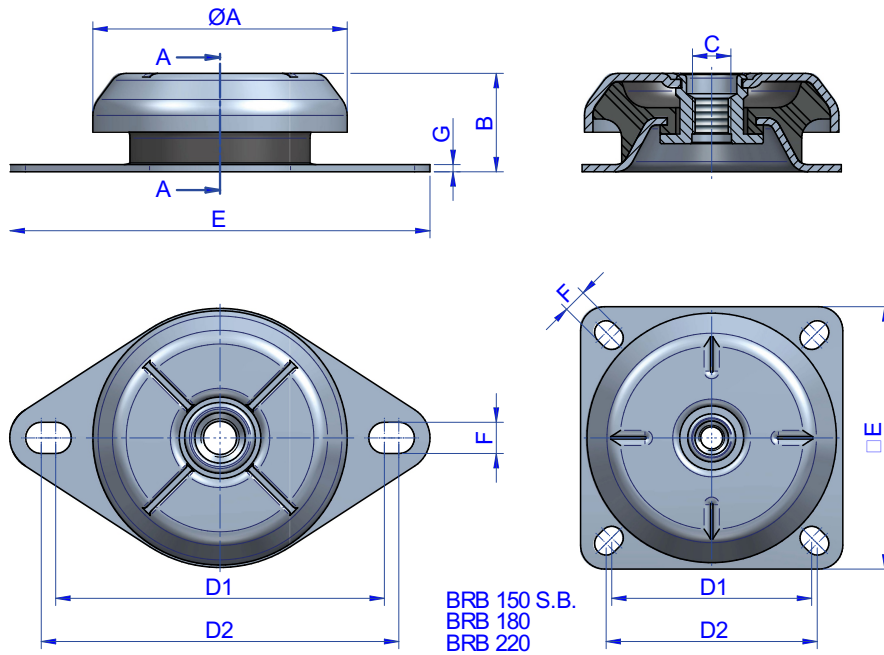

DIMENSIONS

Type	Couple de serrage Max. (Nm)	A (mm)	B (mm)	C (mm)	E (mm)	F (mm)	G (mm)	Poids (gr)	D1 Min. (mm)	D2 Max. (mm)	Shore	Charge Max. (kg)	Code
BRB 150	125	156	53,5	M-16	218	14,5	4	1840	176	188	40 Sh	450	135161
											50 Sh	570	135162
											60 Sh	800	135163
											70 Sh	1000	135164
BRB 180	190	186	84	M-20	181	14	5	3800	146	150	40 Sh	875	135391
											50 Sh	1200	135392
											60 Sh	1700	135393
											70 Sh	2400	135394
BRB 220	285	230	105	M-24	220	19	6	7453	180	180	40 Sh	1600	135201
											50 Sh	2400	135200
											60 Sh	3400	135202
											70 Sh	4200	135203

Propriétés élastiques

COURBE DE FRÉQUENCE PROPRE
AMC MECANOCAUCHO® BRB 45-95

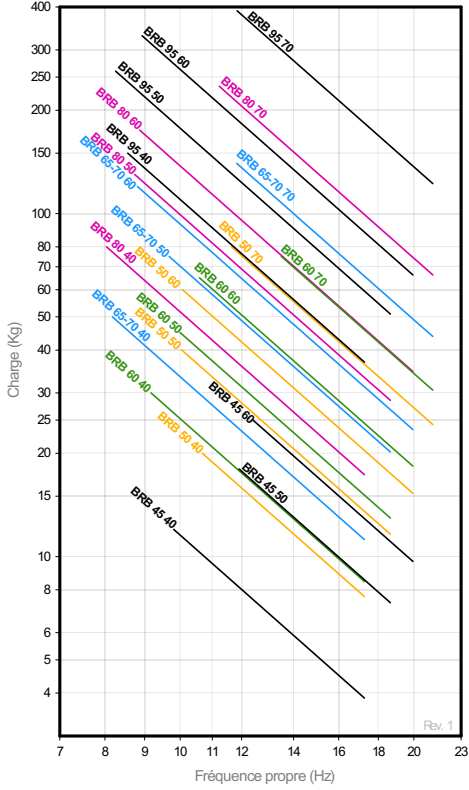

COURBE DE CHARGE FLÈCHE
AMC MECANOCAUCHO® BRB 45-95

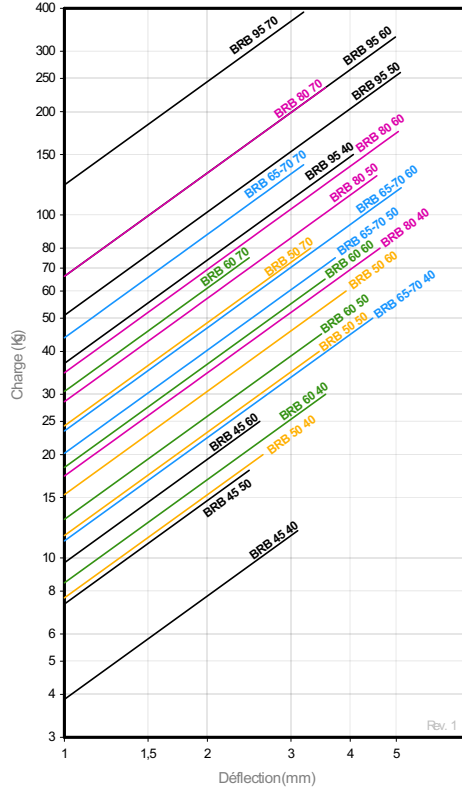

COURBE DE FRÉQUENCE PROPRE
AMC MECANOCAUCHO® BRB 110-220

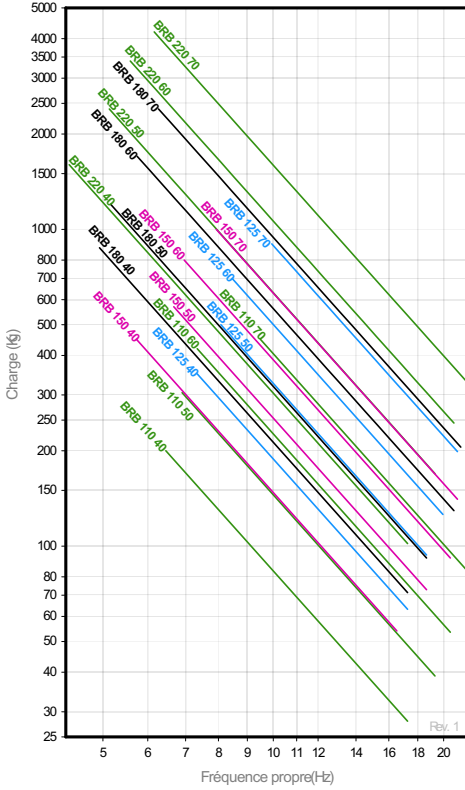

COURBE DE CHARGE FLÈCHE
AMC MECANOCAUCHO® BRB 110-220

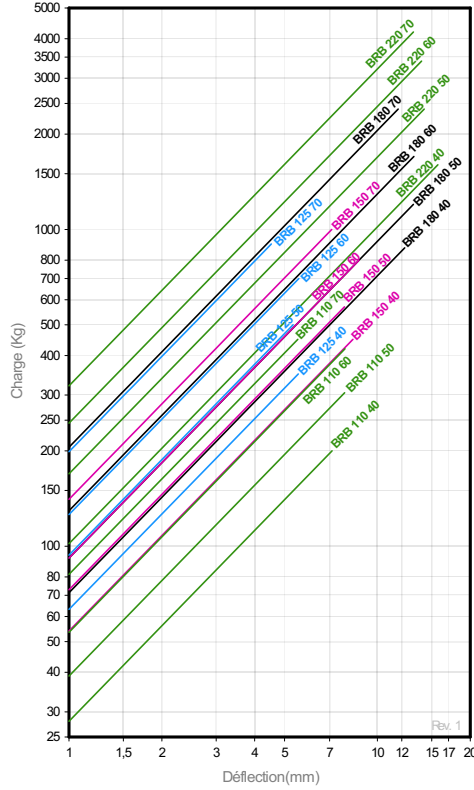

FONCTIONNEMENT ET MONTAGE



RECOMMANDATIONS POUR LES SUPPORTS À CLOCHE

Les supports à cloche doivent être montés entre deux surfaces parallèles et parfaitement planes. Les supports inclinés, tordus ou penchés ne travaillent pas correctement. Cela peut être dû à des alignements défectueux, à des tolérances dans la construction des châssis ou à des couples de serrage excessifs durant le montage des antivibratoires.

Ceci s'applique à nos supports de type marin, BSB, BRB ou Mecanodamp

